

HP333

HP333は、透明樹脂でモールドされたダブルエンドリードタイプのフォトダイオードです。
小型で省スペース実装に適しています。

HP333 is a double-end type high-sensitivity photo diode mounted in a compact clear package .
HP333 is compact size and easy to mount on small space.

■特長 FEATURES

- 高感度
- 小型ダブルエンドパッケージ
- High sensitivity
- Compact package with double-end leads

■用途 APPLICATIONS

- 光電スイッチ
- フォトカプラ
- 機器内透過センサ
- Optical switches
- Photointerrupter
- Transmission sensor

■外形寸法 DIMENSIONS (Unit : mm)

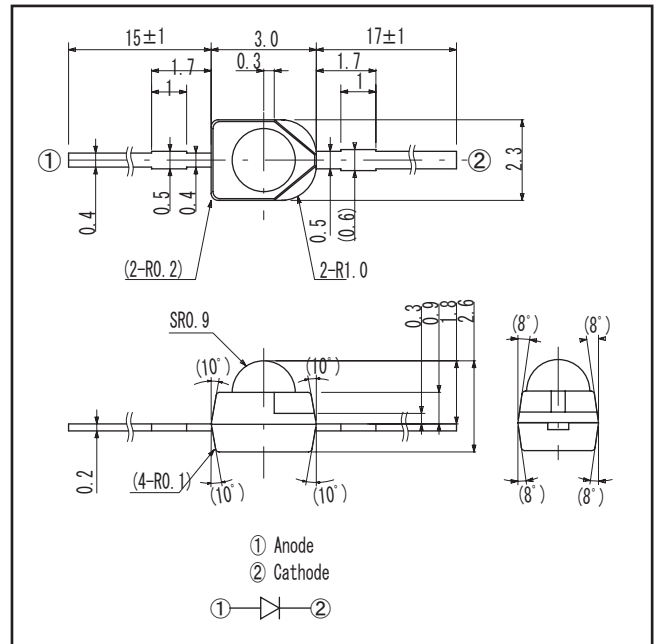

■最大定格 MAXIMUM RATINGS

(Ta=25°C)

Parameter	Symbol	Rating	Units	
逆電圧	Reverse voltage	V_R	30	V
動作温度	Operating temp.	Topr.	-25~+85	°C
保存温度	Storage temp.	Tstg.	-30~+100	°C
半田付温度	Soldering temp.*1	Tsol.	260 *1	°C

*1: For MAX. 5 seconds at the position of 3 mm from the resin edge

■電氣的光学的特性 ELECTRO-OPTICAL CHARACTERISTICS

Parameter	Symbol	Conditions	Min.	Typ.	Max.	Units	
短絡電流	Short circuit voltage	I_{sc}	Ev=1000Lx *2	8	14	-	μA
暗電流	Dark current	I_d	VR=10V	-	-	50	nA
応答速度	Response speed	tr, ts	VR=10V, RL=1k Ω	-	0.2	-	μsec
端子間容量	Capacitance	Ct	VR=10V, f=1MHz	-	5.8	-	pF
半値角	Half angle	θ	-	-	±30	-	deg.
分光感度	Spectral sensitivity	λ		400~1100			nm
ピーク感度波長	Peak wavelength	λ_p		850			nm

*2: Color temp. = 2856K standard Tungsten lamp

本資料に記載しております内容は、技術の改良、進歩等によって予告なしに変更されることがあります。ご使用の際には、仕様書をご用命のうえ、内容の確認をお願い致します。

The contents of this data sheet are subject to change without advance notice for the purpose of improvement. When using this product, would you please refer to the latest specifications.

HP333

■ 光電流/順電圧特性 I_L/V_F

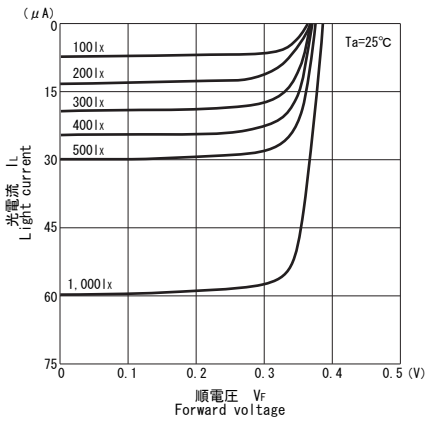

■ 光電流/照度特性 I_{sc}/E_v

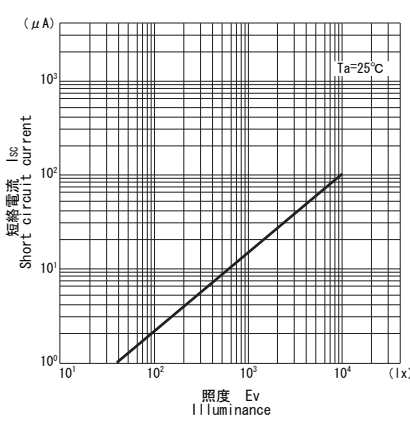

■ 暗電流/周囲温度特性 I_d/T_a

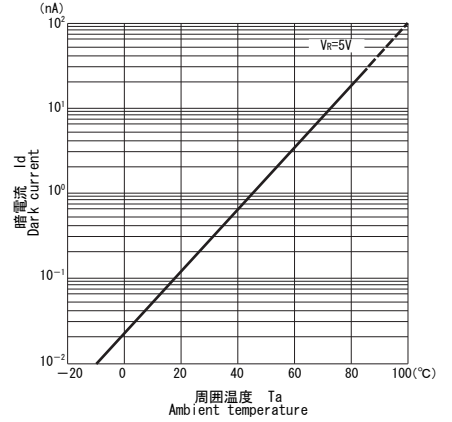

■ 分光感度特性

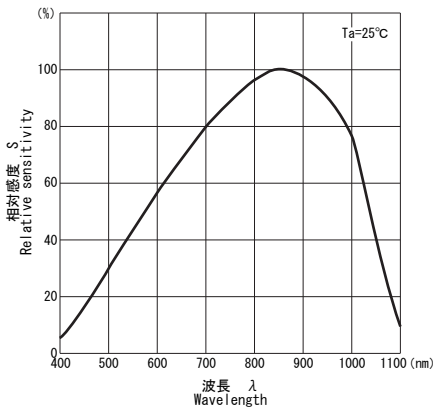

■ 暗電流/逆電圧特性 I_d/V_R

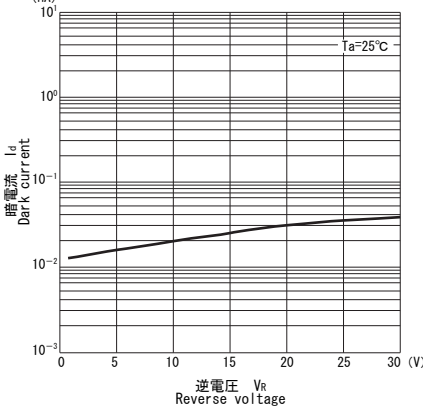

■ 指向特性

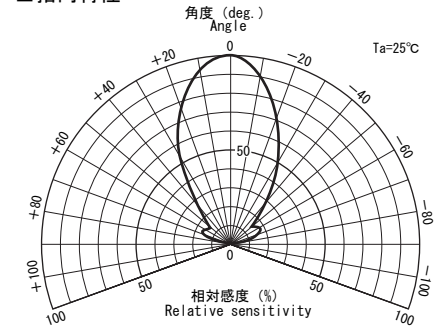

■ 端子間容量/逆電圧特性 C_t/V_R

